

ブレーキ

JB-0.6、1.2、2.5、5

形 式	JB-0.6	JB-1.2	JB-2.5	JB-5
静摩擦トルク Nm	6	12	25	50
定格電圧 DC-V	24	24	24	24
消費電力 W(at75°C)	8	11	14	20
質 量 kg	0.65	1.1	1.8	3.1

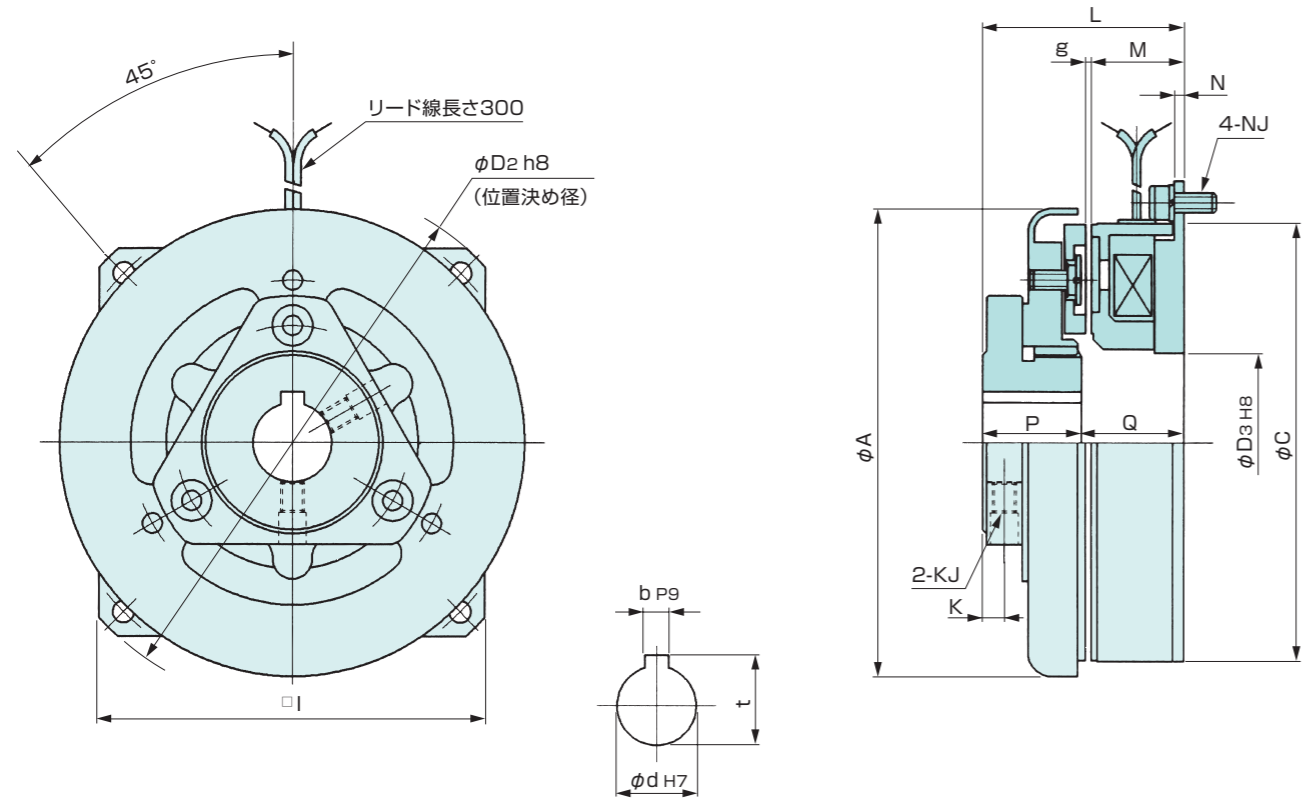

形 式	JB-0.6	JB-1.2	JB-2.5	JB-5
径方向				
A	76	96	118	145
C	70.3	90.4	110.5	135.6
D ₂	88	108	132	163
D ₃	25	33	45	54
I	70	90.5	110.5	136
軸方向				
L	40	43	51	57
M	21	21	24.5	26.5
N	2	2	2.5	3

単位: mm

形 式	JB-0.6	JB-1.2	JB-2.5	JB-5
軸方向				
P	18	21	25	28
Q	22	22	26	29
g	0.4	0.4	0.5	0.5
取付				
K	4.2	4.7	5.5	6
KJ	M4	M5	M6	M6
NJ				
ピッチ円直径	79	99	121	149
ボルト	M4×10	M4×10	M5×12	M6×16
軸穴				
d	12	15	20	25
b	4	5	6	8
t	13.8 ^{+0.1} ₀	17.3 ^{+0.1} ₀	22.8 ^{+0.1} ₀	28.3 ^{+0.2} ₀

ブレーキ

JB-10、20、40

形 式	JB-10	JB-20	JB-40
静摩擦トルク Nm	100	200	400
定格電圧 DC-V	24	24	24
消費電力 W(at75°C)	31	40	46
質 量 kg	5.7	11.5	21.5

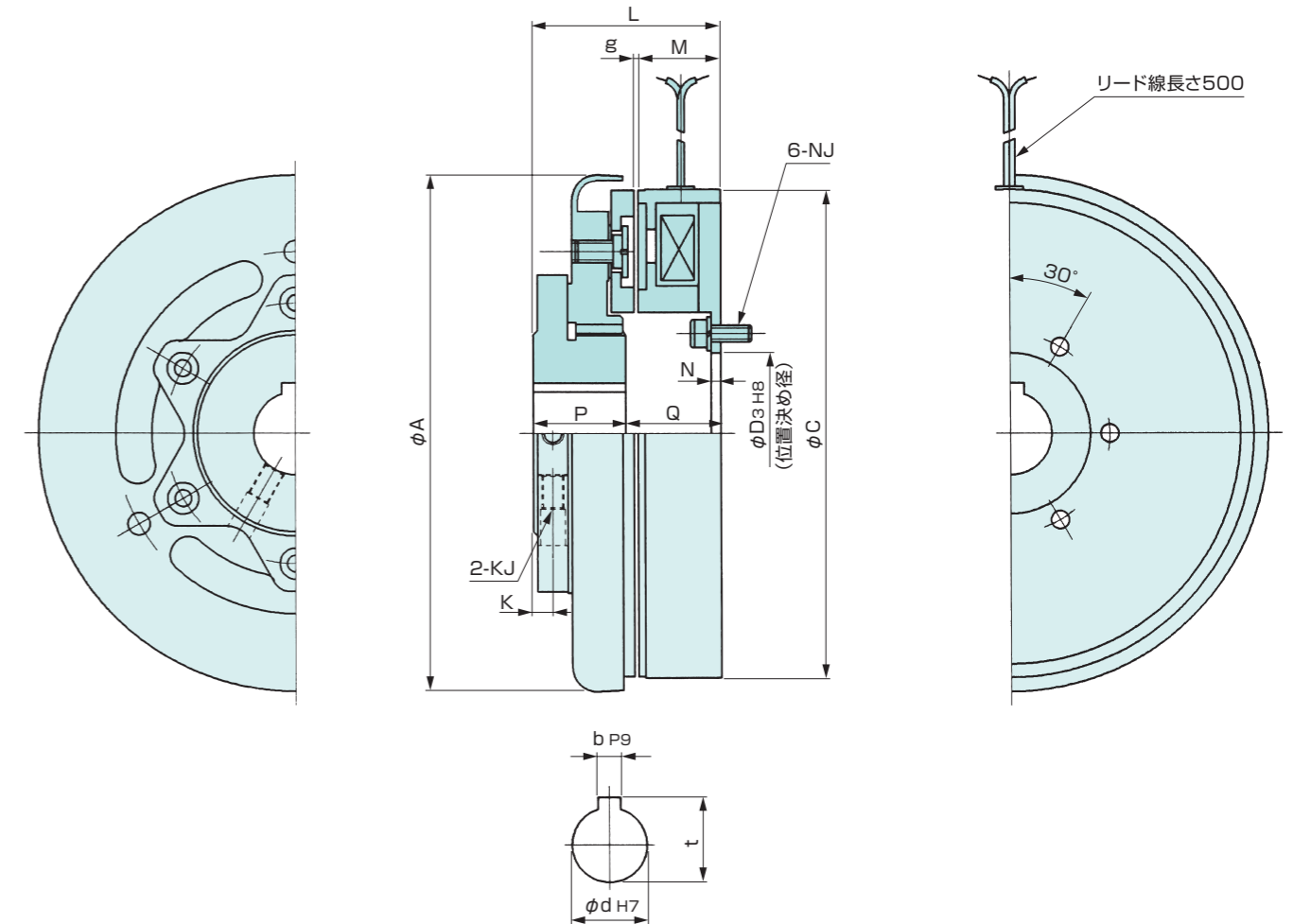

単位: mm

形 式	JB-10	JB-20	JB-40
径方向			
A	186	236	288
C	175.7	219	271
D ₃	58	72	90
軸方向			
L	68	82	98
M	31	34.5	40
N	3.5	5	6
P	33.5	41.5	51.5
Q	34.5	40.5	46.5
g	0.5	0.6	0.6

単位: mm

形 式	JB-10	JB-20	JB-40
取付			
K	7	8.5	9.5
KJ	M8	M8	M10
NJ			
ピッチ円直径	72	90	112
ボルト	M6×16	M8×20	M10×25
軸穴			
d	30	40	50
b	10	12	16
t	33.3 ^{+0.2} ₀	43.3 ^{+0.2} ₀	54.3 ^{+0.2} ₀